

ЭЛЕКТРИЧЕСКАЯ ЦИРКУЛЯРНАЯ ПИЛА
С ПИТАНИЕМ ОТ ЛИТИЙ-ИОННОГО
АККУМУЛЯТОРА 18В
Модель:DBLC180

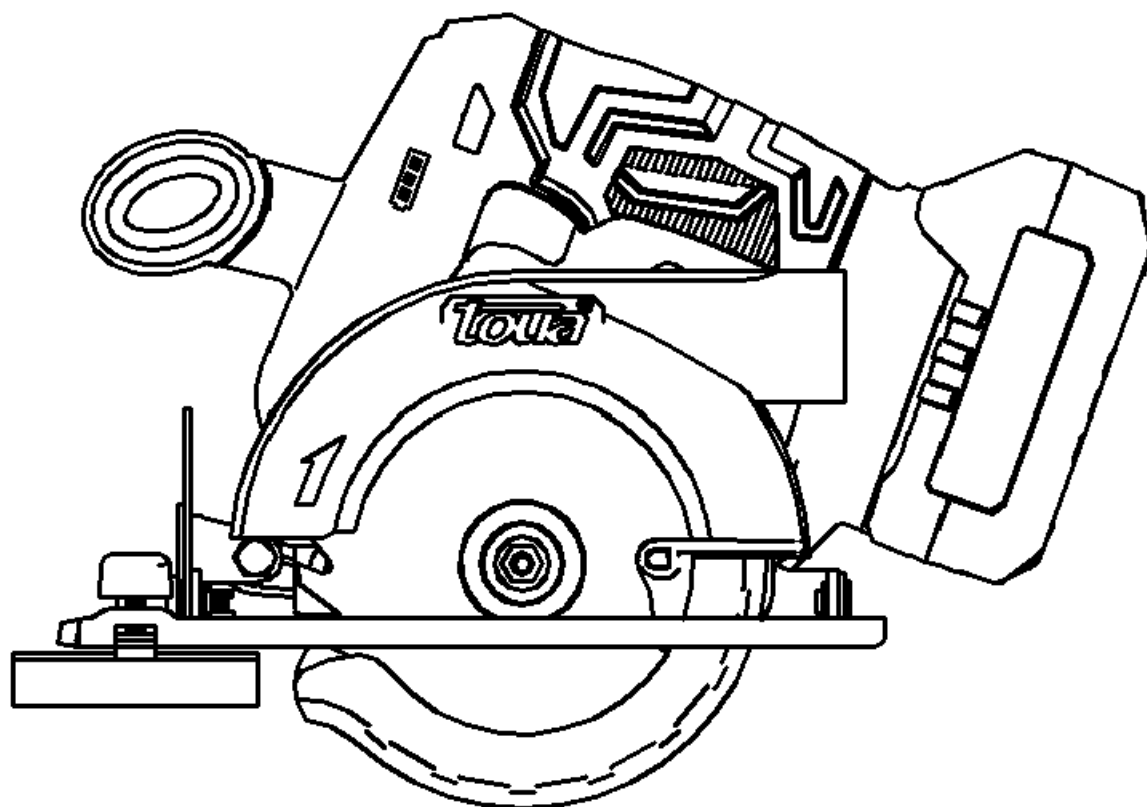

РУКОВОДСТВО
ПО ТЕХНИКЕ БЕЗОПАСНОСТИ

Характеристики изделия

Напряжение:	18В
Номинальная скорость вращения:	3500 об/мин.
Размер диска:	125 мм
Макс. глубина реза:	40 мм под углом 90°, 26 мм под углом 45°
Уровень вибрации:	6.143 м/с ₂ , K=1.5 м/с ₂
Взвешенный уровень звукового давления	LpA: 77.1 dB(A), KpA=3 dB(A) ;
Взвешенный уровень звуковой мощности	LwA: 88.1dB(A), KwA=3dB(A)

ОБЩИЕ СВЕДЕНИЯ О ТЕХНИКЕ БЕЗОПАСНОСТИ ПРИ РАБОТЕ С ЭЛЕКТРОИНСТРУМЕНТОМ

Прочитайте приведенные ниже сведения и руководства по технике безопасности. Несоблюдение мер предосторожности и руководств может привести к поражению электрическим током, пожару или тяжелой травме.

Храните данные сведения и руководства по технике безопасности для дальнейшего использования.

Термин "электроинструмент" в настоящем руководстве по технике безопасности относится к электроинструменту, работающему от сети (с кабелем) или аккумулятора (без кабеля).

1.0 ПЕРЕД НАЧАЛОМ РАБОТЫ

Удалите упаковочный материал и незакрепленные части с изделия.

Перед началом работы проверьте наличие принадлежностей. Установите их на пилу в соответствие с выполняемой задачей.

Если пила еще не была в эксплуатации, зарядите аккумулятор.

Внимание! После длительного хранения уровень заряда аккумулятора снижается.

Новый аккумулятор или аккумулятор, не использовавшийся длительное время, достигает своей полной емкости только через несколько циклов заряда и разряда. Значительное сокращение времени работы на одной зарядке указывает на то, что аккумулятор выработал свой ресурс, и его нужно заменить

1.1 РАБОЧЕЕ МЕСТО

- Содержите рабочее место в чистоте и обеспечьте хорошее освещение. Беспорядок и плохая освещенность способствуют наступлению несчастного случая.
- Не работайте с электроинструментом во взрывоопасной среде, например, в присутствии легковоспламеняющихся жидкостей, газов или пыли. При работе электроинструмента создаются искры, которые могут способствовать возгоранию пыли или паров.
- При работе с электроинструментом не разрешайте приближаться к нему детям и посторонним лицам. Отвлекающие факторы могут привести к потере контроля.

1.2 ТЕХНИКА БЕЗОПАСНОСТИ ПРИ ЭКСПЛУАТАЦИИ ЭЛЕКТРОИНСТРУМЕНТА

Проверьте, что напряжение питания соответствует напряжению на заводской табличке.

- Вилка электроинструмента должна подходить к розетке. Не изменяйте конструкцию вилки. Не используйте переходные вилки без заземления для электроинструмента с заземлением. При отсутствии изменений в конструкции вилки и соответствии розетки снижается риск поражения электрическим током.
- Не прикасайтесь к заземленным поверхностям, например, трубам, радиаторам, кухонным плитам,

холодильникам. При контакте корпуса тела с землей увеличивается риск поражения электрическим током.

- Не держите электроинструмент под дождем или в условиях повышенной влажности. Если внутрь инструмента попадет вода, это увеличивает риск поражения электрическим током.
- Не допускайте повреждений кабеля. Не переносите инструмент за кабель, не тяните и не отключайте инструмент из розетки за кабель. Не подвергайте кабель воздействию высоких температур, масла, повреждения острыми краями или движущимися частями. Поврежденный или спутанный кабель увеличивает риск поражения электрическим током.
- При работе с электроинструментом вне помещения используйте удлинитель, пригодный для эксплуатации в таких условиях. Использование кабеля, пригодного для наружной эксплуатации уменьшает риск поражения электрическим током.
- При необходимости работы с электроинструментом во влажном месте используйте источник питания с устройством защитного отключения (УЗО). Использование УЗО уменьшает риск поражения электрическим током.

1.3 ИНДИВИДУАЛЬНАЯ ТЕХНИКА БЕЗОПАСНОСТИ

- Будьте бдительны, следите за тем, что вы делаете, при работе с электроинструментом, руководствуйтесь здравым смыслом. Не используйте электроинструмент, если вы устали или находитесь под воздействием медикаментов, алкоголя или лекарств. Невнимательность при работе с электроинструментом может привести к тяжелой травме.
- Работайте в средствах индивидуальной защиты. При работе надевайте защитные очки. Использование средств индивидуальной защиты, например, респиратора, противоскользящей обуви, каски или средств защиты слуха, когда это необходимо, уменьшает риск получения травмы.
- Не допускайте случайного включения оборудования. Прежде чем вставлять вилку в розетку убедитесь, что выключатель находится в выключенном положении. Вероятность несчастного случая увеличивается, если при переноске электроинструмента палец находится на выключателе или если инструмент включается в сеть, когда выключатель находится в положении ВКЛ.
- Перед включением электроинструмента уберите все регулировочные или гаечные ключи. Гаечный ключ или ключ, оставленный на вращающейся части электроинструмента, может привести к травме.
- Не тянитесь слишком далеко во время работы. Стойте на земле твердо. Это позволит контролировать электроинструмент в непредвиденных ситуациях.
- Одевайтесь должным образом. Не надевайте свободную одежду или украшения. Волосы, одежда и перчатки должны находиться как можно дальше от инструмента. Свободная одежда, украшения или длинные волосы могут запутаться в движущихся частях.
- Если имеются устройства для подключения пылеулавливающих и сборных устройств, убедитесь, что они подсоединены и используются, как положено. Применение таких устройств снижает уровень опасности, связанной с пылью.

1.4 ЭКСПЛУАТАЦИЯ И УХОД ЗА ЭЛЕКТРОИНСТРУМЕНТОМ

- Не предполагайте, что электроинструмент может выполнить больше, чем на то, что он рассчитан. Выбирайте правильный инструмент для выполнения поставленной задачи. Электроинструмент покажет лучшие результаты и будет безопаснее, если его использовать для выполнения работ, для которых он предназначен.
- Не эксплуатируйте электроинструмент с неисправным выключателем. Инструмент со сломанным выключателем опасен, и его необходимо отремонтировать.
- Перед выполнением настроек, замены принадлежностей или хранением электроинструмента отсоедините вилку от сети. Такие профилактические меры снижают риск случайного включения инструмента.

- Если инструменты не используются, храните их в недоступном для детей месте, и не разрешайте пользоваться ими людям, не знакомым с данным инструментом и руководством. Электроинструменты представляют опасность в руках неподготовленных людей.
- Регулярно обслуживайте электроинструмент. Проверьте соосность или заклинивание движущихся частей, полочки и другие дефекты, которые могут влиять на работу. Если инструмент поврежден, отремонтируйте его. Большое количество несчастных случаев вызвано плохим обслуживанием электроинструмента.
- Следите, чтобы режущий инструмент был острым, и содержите его в чистоте. Правильно обслуживаемый режущий инструмент с острыми режущими кромками меньше заклинивает, и им легче управлять.
- Используйте электроинструмент, принадлежности и режущие инструменты и др., в соответствии с настоящим руководством и его конкретным назначением. Учитывайте рабочие условия и вид выполняемой работы. Использование электроинструмента не по назначению может привести к потенциально опасным ситуациям.

1.5 ОБСЛУЖИВАНИЕ

Электроинструмент должен обслуживать квалифицированный специалист, использующий только стандартные запасные части. Это гарантирует соответствие стандартам безопасности.

а) Регулярно проверяйте и обслуживайте инструмент. Ремонт инструмента должен выполнять уполномоченный специалист по ремонту.

б) Если инструмент не используется, храните его в недоступном для детей месте.

СПЕЦИАЛЬНЫЕ ИНСТРУКЦИИ ПО ТЕХНИКЕ БЕЗОПАСНОСТИ ПРИ РАБОТЕ С ПИЛОЙ

ПОРЯДОК РАБОТЫ



ОПАСНО: Не вносите руки в зону резания и зону работы диска. Вторую руку держите на вспомогательной ручке или корпусе двигателя. Чтобы не порезать руки диском, держите пилу обеими руками.

1. Не вносите руки под заготовку. В этом случае защитное приспособление не сможет защитить вас от диска.
2. Отрегулируйте глубину реза по толщине заготовки. Под заготовкой должно просматриваться не более одного зуба.
3. Не держите отрезаемую часть в руках. Закрепите заготовку на устойчивом основании. Поддерживайте заготовку так, чтобы свести к минимуму ее воздействие на корпус тела, заклинивание диска или потерю контроля.
4. При выполнении реза, когда режущий диск может соприкоснуться со скрытой проводкой, держите электроинструмент только за изолированные поверхности для захвата. При контакте с проводом, находящимся под напряжением, на корпусе пилы также появляется напряжение, и это может привести к поражению электрическим током.
5. При резке используйте направляющую планку или направляющую с прямой кромкой. Это повышает точность реза и уменьшает риск заклинивания диска.
6. Работайте диском нужного размера с должным диаметром (алмаз, круг) отверстия под вал. Диски, не подходящие под крепление на пиле, не будут вращаться точно по кругу, что приведет к потере контроля.
7. Не используйте поврежденные или неправильные шайбы и болты крепления режущего диска. Шайбы и болт диска специально спроектированы под вашу пилу для обеспечения оптимальной и безопасной работы.

ПРИЧИНЫ ОТСКОКА И ПРЕДУПРЕЖДЕНИЯ, СВЯЗАННЫЕ С ОТСКОКОМ

- отскок - это быстрая реакция на заклинивание, защемление или смещение диска пилы, в результате чего неуправляемая пила поднимается вверх и выскакивает из заготовки в сторону оператора;
- если диск заклинило или плотно зажал в пропиле, он останавливается, и мотор резко выбрасывает пилу в сторону оператора;
- если диск изгибается или идет неровно в прорези, то зубья на задней кромке врезаются в верхнюю поверхность материала, при этом диск выходит из прорези и отскакивает в сторону оператора.

Отскок является результатом неправильной работы с пилой, несоблюдения порядка и условий работы, и его можно предотвратить путем принятия надлежащих мер предосторожности, изложенных ниже.

- Крепко держите пилу обеими руками. Держите руки так, чтобы можно было противостоять силе отскока. Встаньте сбоку диска, но не на одной линии с ним. Отдача приводит к отскоку пилы, но эту силу оператор может контролировать, если приняты надлежащие меры предосторожности.
- При защемлении режущего диска или прекращении операции резки по какой-либо причине, отпустите курок и не шевелите пилу в материале до полной остановки диска. Не вынимайте пилу во время работы и не тяните ее назад, пока диск вращается, иначе может произойти отскок. Выясните причину защемления диска, и устраните ее.
- При включении пилы с диском, находящимся в заготовке, отцентрируйте его по прорези и проверьте, что зубья не врезались в материал. Если диск зажат, то при включении пилы он может сдвинуться или выскочить из заготовки.
- Большие панели нужно поддерживать, чтобы свести к минимуму риск защемления диска и отдачи. Большие панели склонны провисать под собственным весом. Опоры следует располагать под панелью с обеих сторон, вблизи линии разреза и у края панели.
- Не используйте тупые или поврежденные диски. При работе тупым или неправильно установленным диском пропил получается узким, что вызывает чрезмерное трение, защемление и приводит к отскоку.
- Перед операцией резки необходимо плотно зажать и зафиксировать регулировочные рычаги глубины установки диска и скоса. Если регулировка диска во время резки смещается, это может привести к защемлению и отскоку.
- Будьте особенно осторожны при распиливании стен или других слепых зон. Выступающий диск может наткнуться на предметы, способные вызвать отскок.

НИЖНЯЯ ЗАЩИТА

- Перед работой с пилой проверяйте нижнюю защиту на правильность закрытия. Не используйте пилу, если нижний защитный кожух перемещается с затруднением и не закрывается мгновенно. Не зажимайте и не привязывайте нижнюю защиту в открытом положении. Если пила случайно упала, нижний защитный кожух может погнуться. Поднимите защиту за втягивающую ручку и убедитесь, что она свободно перемещается, и не касается диска или других частей по углам и по глубине реза.
- Проверьте работу пружины нижней защиты. Если защита и пружина не работают должным образом, перед началом работы обслужите их. Нижняя защита может срабатывать медленно по причине поврежденных деталей, липкого налета или скопления мусора.
- Нижнюю защиту можно убирать вручную только для специальных видов реза, таких как: глубокий рез, сложный рез. Поднимите нижний защитный кожух, втягивая ручку, и как только диск войдет в материал, отпустите его. Для всех других видов резки нижняя защита должна работать автоматически.
- Следите за тем, чтобы нижняя защита закрывала диск перед установкой пилы на рабочую поверхность. После отпускания выключателя диск останавливается через некоторое время.

ДОПОЛНИТЕЛЬНАЯ ИНФОРМАЦИЯ ПО СОБЛЮДЕНИЮ БЕЗОПАСНОСТИ

1. Не допускайте попадания посторонних предметов в отверстие подключения аккумулятора.
2. Не разбирайте аккумулятор и зарядное устройство.
3. Не замыкайте аккумулятор накоротко. Короткое замыкание приводит к появлению большого тока и перегреву. Аккумулятор может сгореть или получить повреждение.
4. Не утилизируйте аккумулятор путем сжигания. При загорании аккумулятор может взорваться.
5. Если пила работает в непрерывном режиме, она перегревается, что вызывает повреждение двигателя и выключателя. Поэтому, при разогреве корпуса отключите пилу на некоторое время.
6. Не вставляйте предметы в вентиляционные прорези зарядного устройства. Металлические предметы или горючие материалы, вставленные в прорези зарядного устройства, создают опасность поражения электрическим током или повреждения зарядного устройства.
7. Если время работы пилы после зарядки аккумулятора слишком мало, обратитесь в официальный сервисный центр. Не выбрасывайте отработавший аккумулятор.
8. Устанавливайте только диски, диаметр которых указан на пиле.
9. Не устанавливайте на пилу шлифовальный диск.
10. Не используйте деформированные или треснутые диски.
11. Не используйте пильные диски, сделанные из быстрорежущей стали.
12. Не используйте пильные диски, которые не соответствуют характеристикам, указанным в настоящем руководстве.
13. Не останавливайте диск, нажимая на его боковую поверхность.
14. Работайте только острым диском.
15. Нижняя защита должна перемещаться плавно и свободно.
16. Не работайте циркулярной пилой при нижней защите, зафиксированной в открытом положении.
17. Обеспечьте правильность работы возвратного механизма защиты.
18. Не работайте с пилой, располагая ее диском вверх или повернув в сторону.
19. Проверьте, что в обрабатываемом материале отсутствуют посторонние предметы, например, гвозди.
20. Пильный диск должен иметь диаметр от 100 до 125 мм.
21. Так как диск выступает под нижней поверхностью распиливаемого материала, во время резки положите его на верстак. Если в качестве верстака используется квадратный блок, положите его на ровную основу, чтобы он стоял устойчиво. На неустойчивой опоре работать опасно (Рис.2). Во избежание несчастного случая следите за тем, чтобы отпиленная часть была надежно закреплена.
22. Будьте осторожны с отскоком в результате действия тормоза. Данная пила оснащена электрическим тормозом, который срабатывает при отпускании выключателя. Так как при срабатывании тормоза пила отскакивает, примите устойчивое положение.
23. Не фиксируйте кнопку выключателя. Кроме того, при переноске пилы не держите палец на кнопке выключателя. В противном случае, выключатель может включиться, что приведет к несчастному случаю.
24. Перед началом резки проверьте, какого рода материал будет резаться. Если этот материал выделяет вредную или токсичную пыль, прикрепите пылесборный мешок или подсоедините систему удаления пыли. Вместе с этим используйте СИЗ дыхания.
25. Перед началом процесса пиления убедитесь, что диск набрал полные обороты.
26. При появлении посторонних шумов немедленно прекратите работу.
27. Перекашивание и сильное нажатие на пилу во время резки может привести к повышенной нагрузке на двигатель, поэтому старайтесь плавно перемещать пилу по прямой линии.
28. Не режьте материал, подняв основание пилы над материалом. В противном случае двигатель может заблокироваться.
29. Подготовьте и проверьте рабочее место. Убедитесь, что рабочее место соответствует условиям, изложенным в информации о мерах предосторожности.

30. Проверьте надежность установки аккумулятора. Если аккумулятор плохо закреплен, он может выпасть и привести к несчастному случаю.
31. По окончании работы извлеките аккумулятор из корпуса.
32. После установки пильного диска проверьте еще раз, что рычаг плотно зафиксирован в указанном положении.
33. Если болт с левой резьбой затягивается другим ключом, а не ключом из комплекта, то есть вероятность не дотянуть или перетянуть болт, что может привести к травме.
34. После настройки глубины реза плотно зафиксируйте рычаг. В противном случае это может привести к травме (Рис.3).
35. После настройки угла наклона надежно зафиксируйте ручку. В противном случае это может привести к травме(Рис. 4)
36. Измеритель угла наклона на основании служит для установки только ориентировочного значения. Для резки в наклонном положении работайте циркулярной пилой, установив угол между основанием и пильным диском при помощи транспортира или подобного устройства.
37. Перед проведением настройки или обслуживанием извлеките аккумулятор.
38. Проверьте, что выключатель находится в положении ВЫКЛ. Если аккумулятор устанавливается, когда выключатель находится в положении ВКЛ, электроинструмент включается сразу, что может привести к тяжелой травме.
39. Если пила остается с вставленным аккумулятором, может случиться, что блокировка выключателя соприкоснется с полом или стеной, и загорится подсветка, в зависимости от направления корпуса. Будьте осторожны, так как непрерывно горящая подсветка может быстро разрядить полностью заряженный аккумулятор.
40. Не пилите, зажав пилу в тисках диском вверх. Это очень опасно и может привести к серьезному несчастному случаю (Рис.5).
41. Включайте подсветку только на время резки. Если подсветка включена в других случаях, сетевой выключатель может случайно включиться, что приведет к несчастному случаю.
42. Не направляйте свет в глаза, заглядывая в источник подсветки. Постоянное воздействие света на глаза может привести к травме.
43. Не прикасайтесь к движущимся частям. Не подносите руки, пальцы и другие части тела в движущиеся части инструмента.
44. Не работайте при снятых защитах. Не работайте с инструментом при снятых защитах или защитных приспособлениях с нарушением их работоспособности. Если при проведении обслуживания требуется снять защиту или защитное приспособление, то по окончании обслуживания, перед продолжением работы установите их на место.
45. Не оставляйте инструмент работающим без присмотра. Отключите питание. Не оставляйте инструмент до полной остановки.

ДОПОЛНИТЕЛЬНЫЕ ИНСТРУКЦИИ ПО БЕЗОПАСНОСТИ НА АККУМУЛЯТОРЫ И ЗАРЯДНЫЕ УСТРОЙСТВА



Используйте только пригодные для данной пилы аккумуляторы и зарядные устройства.

2.1 АККУМУЛЯТОРЫ

- Не открывайте аккумулятор.
- Не храните аккумулятор при температуре выше 40 °С.
- Заряжайте аккумулятор только при температуре от 0°С до 40 °С.
- Утилизируйте аккумулятор в соответствии с инструкциями, приведенными в разделе "Защита окружающей среды".
- Не замыкайте контакты аккумулятора накоротко. При прямом соединении положительного (+) и отрицательного (-) вывода или случайном контакте с металлическим предметом происходит короткое замыкание аккумулятора, и при этом протекает сильный ток с выделением большого количества тепла, что может привести к взрыву аккумулятора или возгоранию.
- Не нагревайте аккумулятор. Если аккумулятор нагревается выше 100°С, уплотнения, изоляционные перегородки и прочие полимерные компоненты могут повредиться, и произойдет утечка электролита или внутреннее короткое замыкание, которое приведет к взрыву аккумулятора или возгоранию. Кроме того, не сжигайте аккумулятор.
- В экстремальных условиях в аккумуляторе может произойти утечка. Если на аккумуляторе появилась жидкость, выполните следующие действия:
 - Тщательно сотрите жидкость тканью. Не допускайте попадания жидкости на кожу.
 - В случае попадания жидкости на кожу или в глаза, выполните следующее:
 1. Незамедлительно промойте кожу водой. Нейтрализовать электролит можно слабой кислотой, например, лимонным соком или уксусной кислотой.
 2. При попадании в глаза промойте их обильным количеством чистой воды не позднее, чем через 10 минут.
 3. Обратитесь к врачу.

Опасность пожара! Не допускайте короткое замыкание контактов аккумулятора. Не сжигайте аккумулятор.

2.2 ЗАРЯДНОЕ УСТРОЙСТВО

- Не заряжайте непerezаряжаемые батареи.
- Незамедлительно замените неисправный кабель.
- Не допускайте попадание на зарядное устройство воды.
- Не открывайте зарядное устройство.
- Не разбирайте зарядное устройство.
- Зарядное устройство предназначено для использования только внутри помещения.

ЗНАКИ

В настоящем руководстве или на пиле присутствуют следующие знаки:



Риск травмы или повреждения инструмента.



Прочтите перед началом работы



Надевайте средства защиты глаз



Надевайте средства защиты органов слуха



Работайте в защитных перчатках



В соответствии с основными требованиями Европейской директивы (директив)



Класс II – Машина с двойной изоляцией; поэтому заземляющий проводник не требуется (только для зарядного устройства)



Температура окружающего воздуха не более 40°C.
(только для аккумулятора)



Не подвергайте зарядное устройство и аккумулятор действию воды.



Используйте зарядное устройство только в закрытом помещении



Не сжигайте аккумулятор или зарядное устройство



Обеспечьте защиту от дождя.

РАБОТА

Перед началом работы:

ЗАРЯДНОЕ УСТРОЙСТВО АКУМУЛЯТОРА

Литий-ионный аккумулятор можно заряжать в любое время. Он не обладает эффектом памяти при зарядке после частичного разряда. Нет необходимости выработать аккумулятор перед его зарядкой. Снимите аккумулятор с инструмента в удобное время. Можно "дозарядить" аккумулятор перед началом большой работы или длительного периода использования. Сигналом об окончании заряда служит быстрое падение напряжения на инструменте. Зарядите аккумулятор при необходимости.

ЗАРЯДКА АКУМУЛЯТОРА

Данный литий-ионный аккумулятор поставляется в частично заряженном состоянии. Перед первым включением полностью зарядите аккумулятор. Полностью разряженный аккумулятор заряжается в течение 2,5 часов при температуре от 0°C до 40°C.

Подключите вилку зарядного устройства к сети. На зарядном устройстве загорается зеленый индикатор. Это указывает, что на зарядное устройство подано питание (Рис.6).

Вставьте аккумулятор в зарядное устройство до конца. На зарядном устройстве загорается красный индикатор, указывая, что аккумулятор заряжается (Рис.6).

По завершении процесса зарядки красный индикатор гаснет, и загорается зеленый индикатор.



ПРИМЕЧАНИЕ: Во время зарядки аккумулятор нагревается. Это нормально. Если аккумулятор в процессе работы инструмента нагрелся, перед зарядкой дайте ему остыть до комнатной температуры. Это продлит срок службы аккумуляторов.



ПРЕДУПРЕЖДЕНИЕ: Перед сборкой, настройкой и сменой оснастки обязательно извлекайте аккумулятор из инструмента.

УСТАНОВКА И СНЯТИЕ АККУМУЛЯТОРА

Для извлечения аккумулятора нажмите кнопку, расположенную на передней стороне. Потяните аккумулятор и извлеките его из инструмента (Рис.7).



ПРЕДУПРЕЖДЕНИЕ: Перед настройкой оборудования обязательно извлекайте аккумулятор.

Перед вводом беспроводного оборудования в эксплуатацию, прочитайте приведенную информацию. Зарядите аккумулятор при помощи зарядного устройства. Полностью разряженный аккумулятор заряжается в течение 2 - 2.5 часов.

УСТАНОВКА ПИЛЬНОГО ДИСКА (Рис.8)

1. Прежде всего, сдвиньте подвижный щиток не менее чем на 150 градусов.
2. Затем продвиньте внутреннюю прижимную пластину на выходной вал. Следите за правильностью направления установки внутренней прижимной пластины, при этом один конец выступа должен быть обращен внутрь.
3. Установите пильный диск. При установке диска следите, чтобы направление зубьев совпадало со стрелкой на неподвижной защите.
4. В завершение, установите прокладку на внутренний шестигранный болт с цилиндрической головкой, и затяните его. Затягивать болт нужно при нажатой кнопке, блокирующей ось.

РАБОТА С ПИЛОЙ:

1. Включение/отключение (Рис.9)

Чтобы включить электрический инструмент, нажмите кнопку блокировки от случайного включения пилы, затем нажмите и удерживайте выключатель.

Нажмите на кнопку пуска-остановки, теперь инструмент можно отключить.

Исходя из соображений безопасности, выключатель пуска-остановки заблокировать нельзя, поэтому, при работе его необходимо постоянно удерживать.

.

2. ЗАЩИТА ОТ ПЕРЕГРУЗКИ

При работе с твердыми породами древесины или слишком быстрой резке с чрезмерным усилием пила может внезапно остановиться (двигатель не вращается). Срабатывает защита от перегрузки. Отключите инструмент и после кратковременного отключения продолжайте работу.

3. УГОЛ НАКЛОНА РЕЗКИ (Рис.10)

Метка пилы, установленная на 0 градусов, указывает положение пильного диска, когда резка осуществляется под прямым углом. Метка пилы, установленная на 45 градусов, указывает положение пильного диска, когда резка осуществляется под углом 45 градусов.

При резке по прямой линии держите нулевую линию шкалы направляющего паза на той же линии, что и линия резки заготовки; при резке под углом 45 градусов установите ее по линии шкалы 45 градусов.

Примечание: Рекомендуется сделать пробный рез.

СНЯТИЕ ПИЛЬНОГО ДИСКА (Рис.11)

Нажмите кнопку блокировки оси, как показано на Рисунке 5, и удерживайте ее. Перед нажатием этой блокировочной кнопки подождите, пока вал пилы остановится. В противном случае инструмент может повредиться. Отверните болт с шестигранной цилиндрической головкой при помощи шестигранного ключа по часовой стрелке. Снимите наружную прижимную пластину и прокладку, снимите

подвижную крышку, и зажмите ключ на подвижной крышке. Снимите пильный диск.

1. ПРОВЕРКА ПИЛЬНОГО ДИСКА

Так как работа тупым диском ухудшает эффективность и приводит к отказу двигателя, заточите или замените диск, как только заметите признаки его износа.



ВНИМАНИЕ: При работе тупым диском при резке возрастает реактивное усилие.
Неиспользуйте тупой пильный диск.

2. ПРОВЕРКА КРЕПЕЖНЫХ БОЛТОВ

Регулярно проверяйте крепежные болты и подтягивайте их с нужным усилием. Если какой-либо болт ослаб, немедленно подтяните его. В противном случае, возникнет серьезная опасность.

3. ОБСЛУЖИВАНИЕ ДВИГАТЕЛЯ

Обмотка двигателя является "сердцем" данного электроинструмента. Соблюдайте должную осторожность, чтобы не повредить обмотку, а так же предотвратите попадание масла или воды на обмотку.

4. ПРОВЕРКА И ОБСЛУЖИВАНИЕ НИЖНЕЙ ЗАЩИТЫ

Всегда проверяйте плавность перемещения нижней защиты. В случае неправильной работы немедленно отремонтируйте ее. Для очистки и обслуживания используйте пневматический пистолет или другой инструмент для продувки, чтобы при помощи сжатого воздуха очистить пространство между нижней защитой и крышкой редуктора, а также поворотной частью защиты. Это повышает эффективность выброса опилок и других частиц. Опилки и другие частицы, скапливающиеся около нижней защиты, могут привести к неисправности или повреждению.



ПРЕДУПРЕЖДЕНИЕ: При работе с пневматическим пистолетом или другим инструментом для очистки нижней защиты, вентиляционных отверстий и других частей пилы, во избежание вдыхания пыли или раздражения глаз надевайте защитные очки и пылезащитную маску.

5. ОЧИСТКА ВНУТРЕННЕЙ ЧАСТИ КРЫШКИ ПИЛЫ

Периодически проверяйте и очищайте крышку пилы, чтобы не допустить скопления опилок или других частиц.

6. УДАЛЕНИЕ ПЫЛИ

Удалите пыль при помощи чистой тряпки или ткани, смоченной в мыльной воде. Не используйте хлорку, хлористые соединения, бензин или разбавитель, так как они могут повредить пластмассу.



***ВНИМАНИЕ:** При работе и обслуживании электроинструмента необходимо соблюдать правила техники безопасности и стандарты страны, где эксплуатируется изделие.*

ОЧИСТКА И ОБСЛУЖИВАНИЕ



***ОПАСНО!** Перед началом очистки обязательно извлеките вилку из розетки.*

ОЧИСТКА

Содержите защитные устройства, вентиляционные отверстия и корпус двигателя в чистом состоянии, без пыли, насколько это возможно. Протирайте оборудование чистой тканью или продувайте сжатым воздухом под низким давлением.

Рекомендуется чистить пилу каждый раз сразу после окончания работы с ней.

Регулярно очищайте оборудование при помощи влажной ткани, смоченной в мыльной воде. Не используйте чистящие средства или растворители; они могут повредить пластмассовые части оборудования. Не допускайте попадания воды внутрь. Вода, попавшая внутрь инструмента, увеличивает опасность поражения электрическим током.

ОБСЛУЖИВАНИЕ

Внутри оборудования нет деталей, требующих дополнительного обслуживания.

ХРАНЕНИЕ

Храните пилу, руководство по эксплуатации и принадлежности в оригинальной упаковке в сухом месте. Таким образом, вся необходимая информация и детали всегда будут под рукой.

1

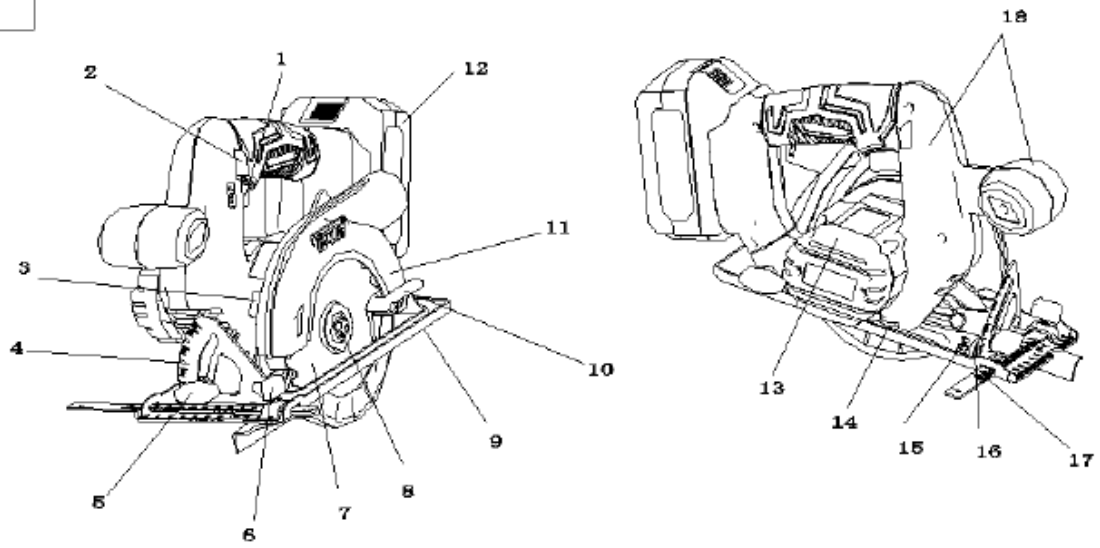

2

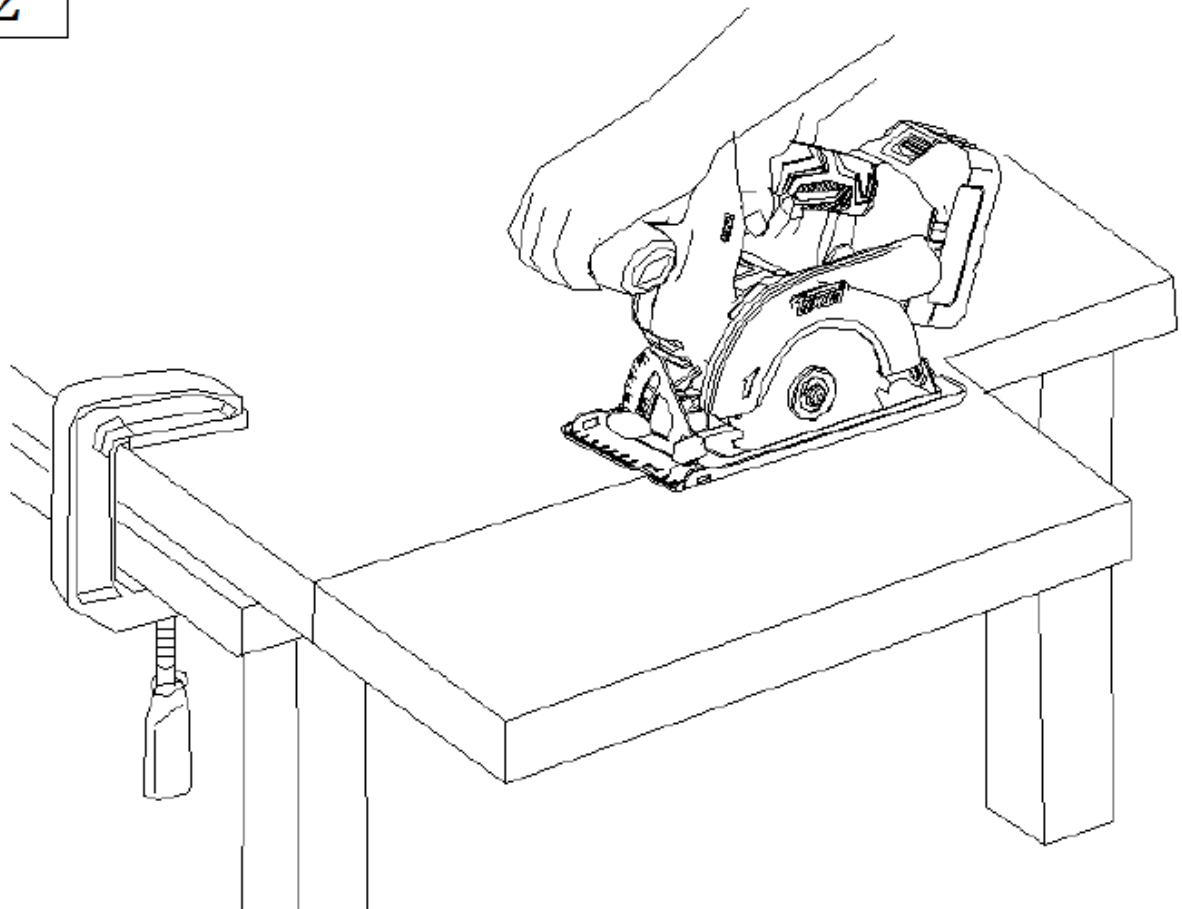

3

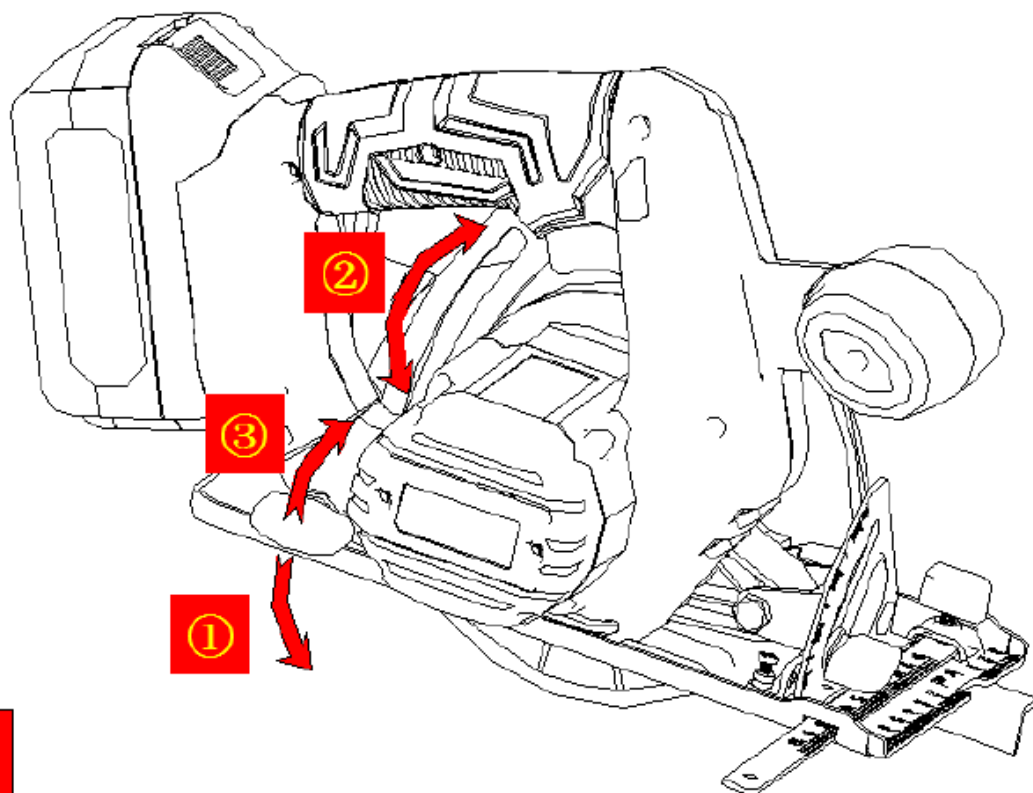

4

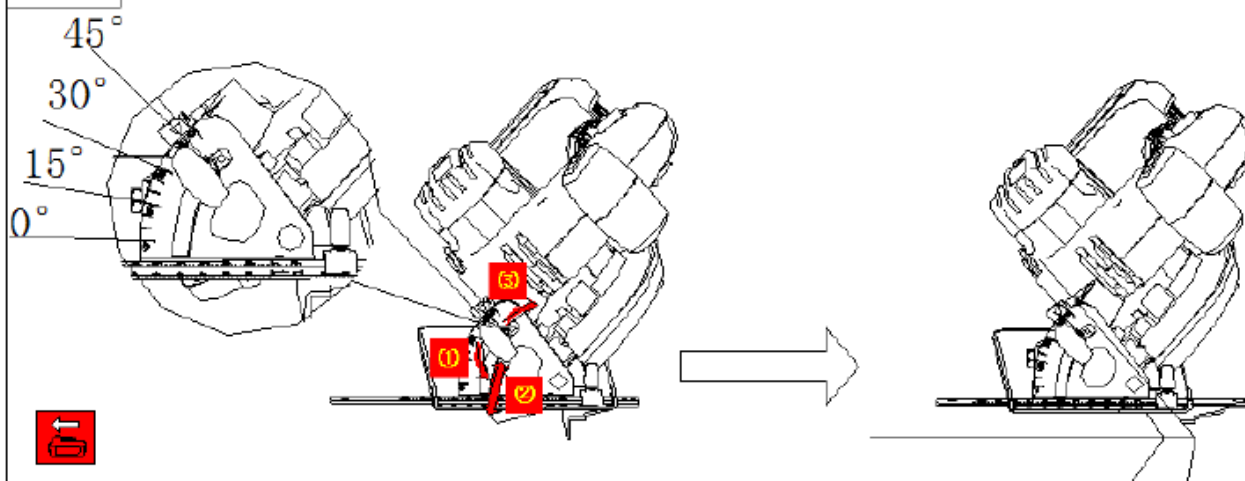

5

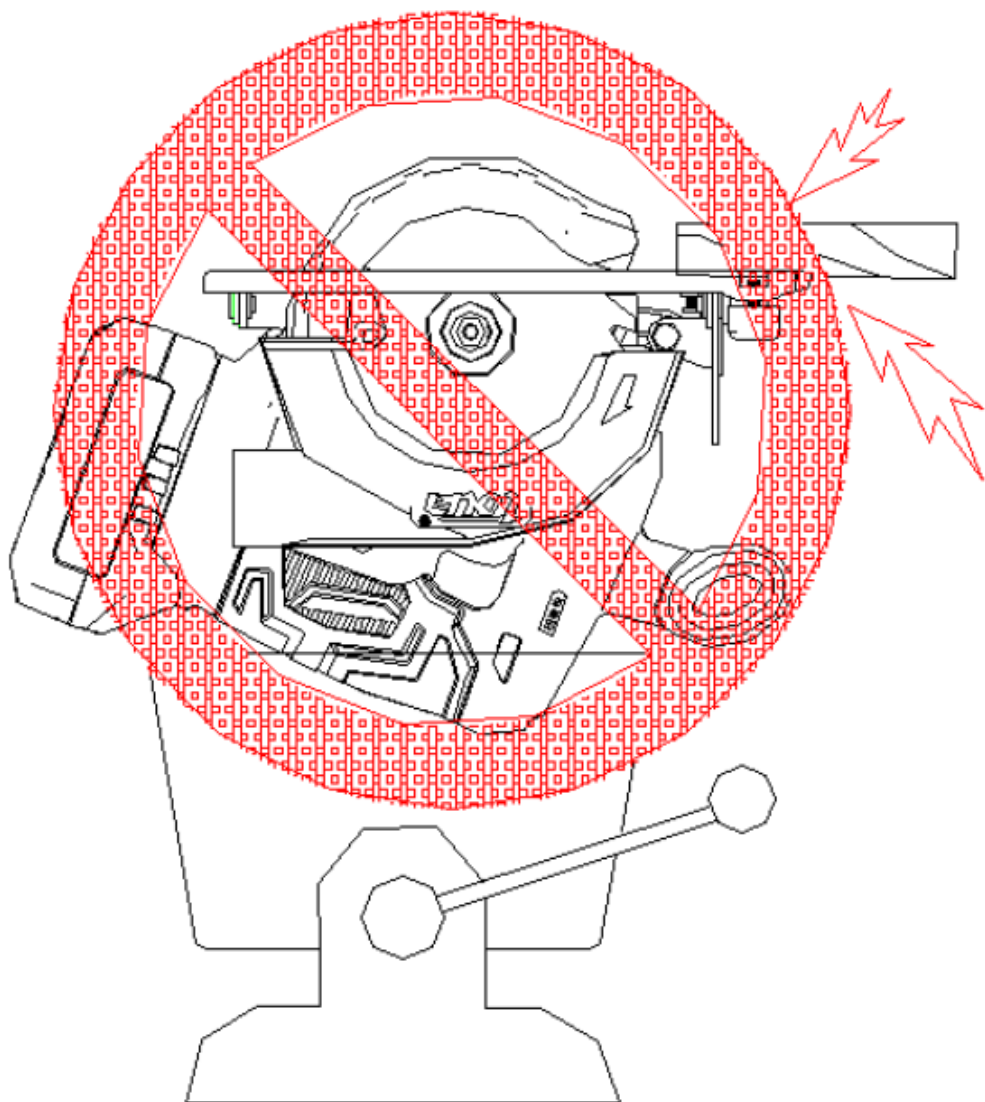

6

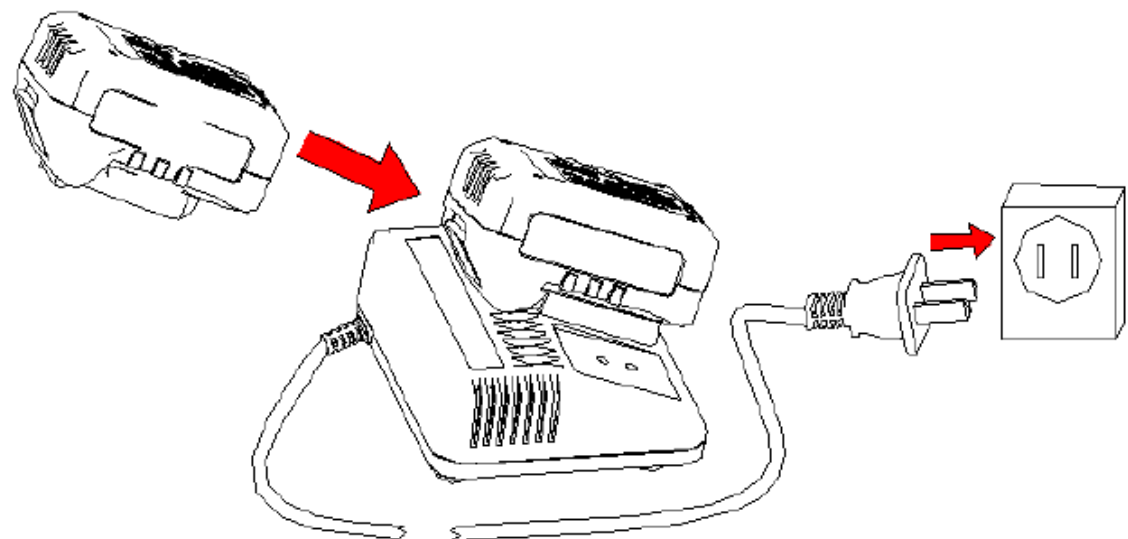

7

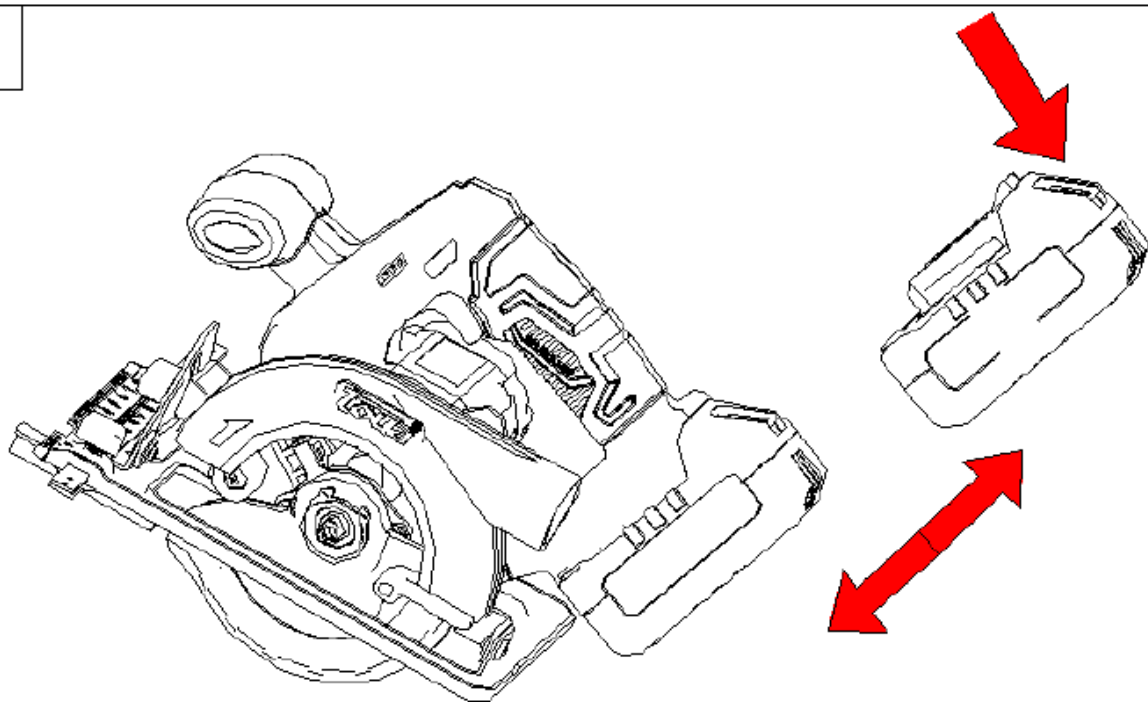

8

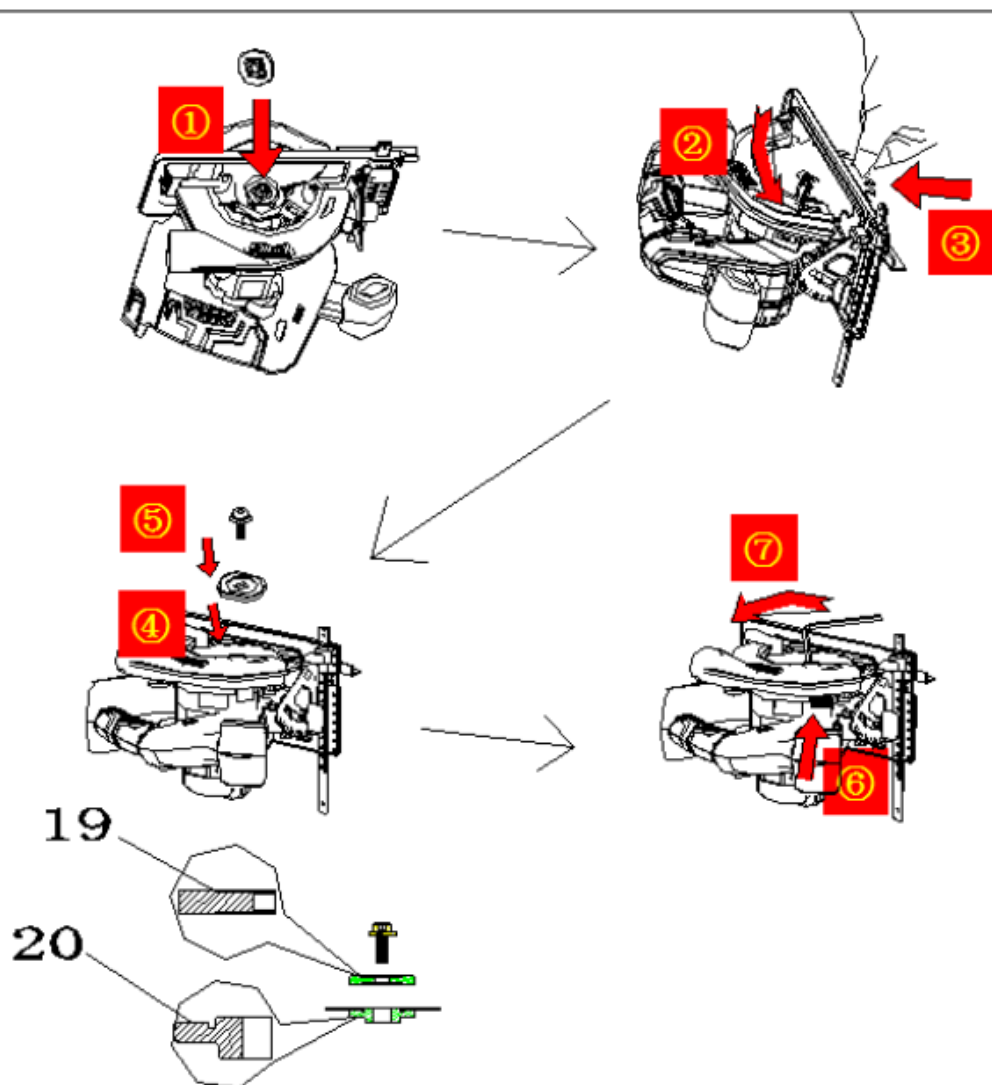

9

① + ③ = ОТКРЫТЬ

ВЫКЛ

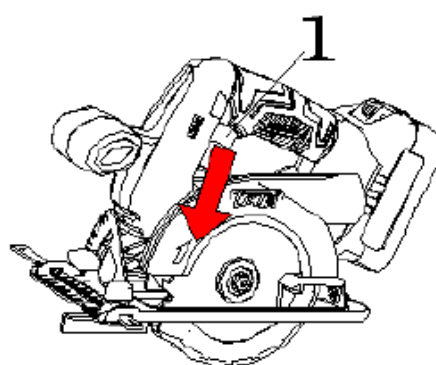
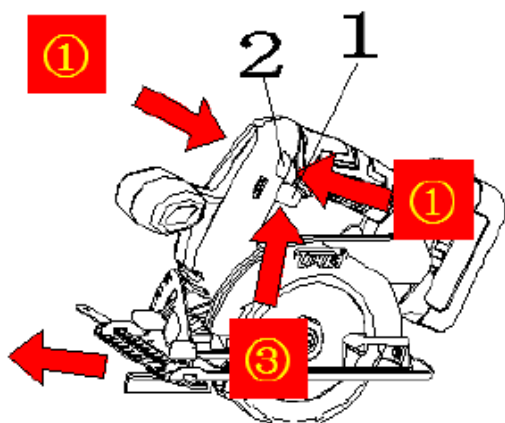

10

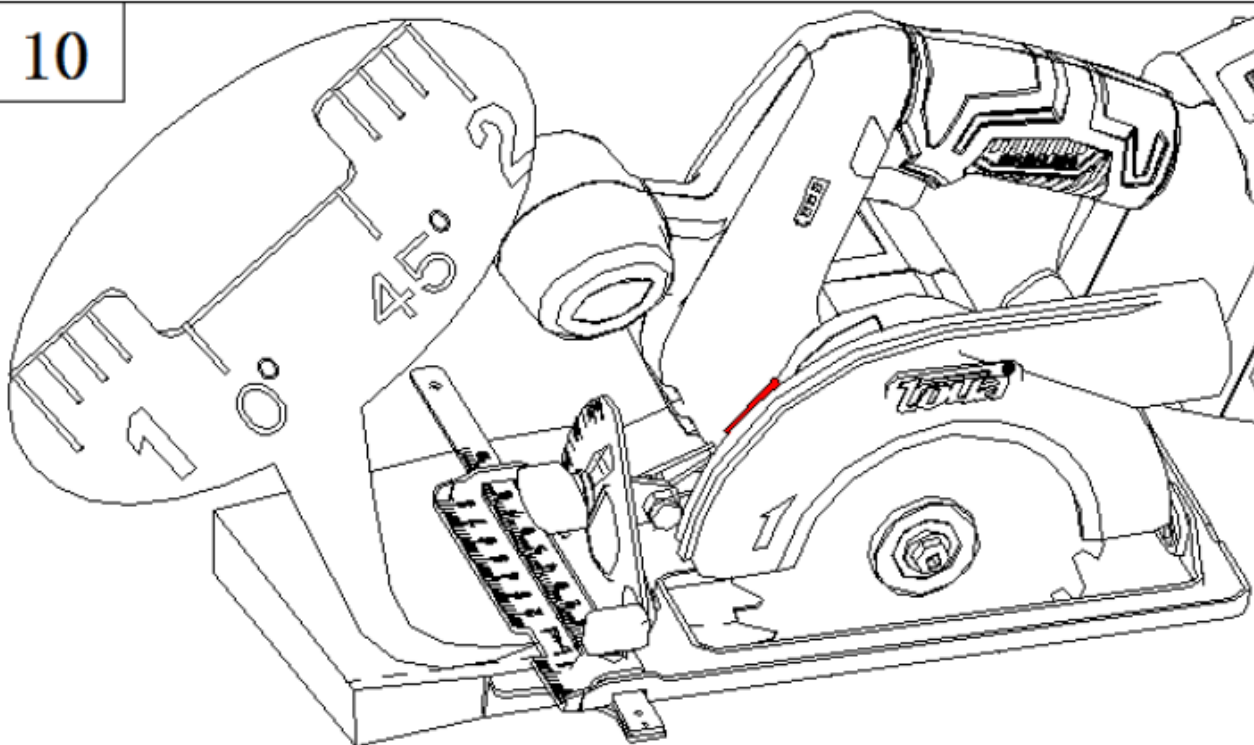

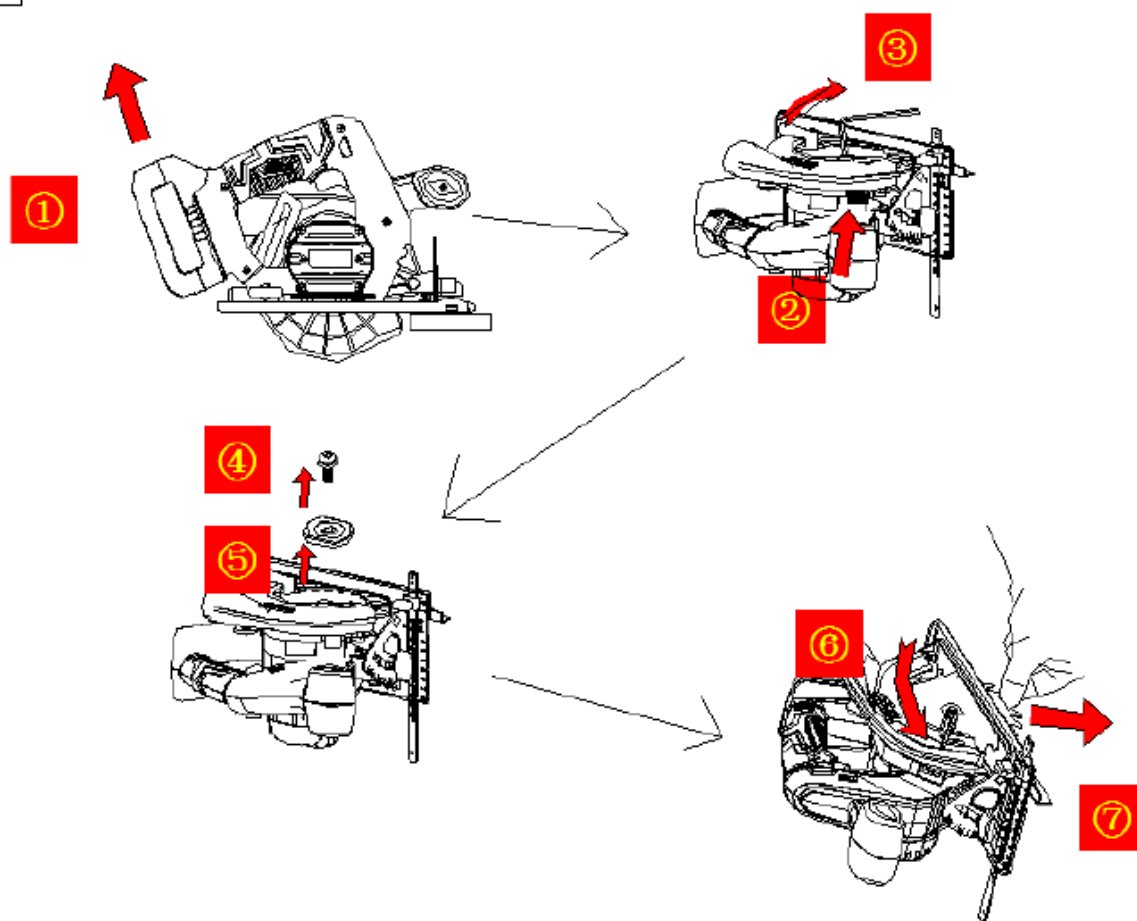

1. Кнопка вкл/откл.
2. Блокировочная кнопка
3. Кнопка блокировки оси
4. Угловая линейка
5. Неподвижная ручка
6. Неподвижная направляющая
7. Пильный диск
8. Болт с цилиндрической головкой
9. Основание
10. Подвижный щиток
11. Неподвижный щиток
12. Сумка для аккумулятора
13. Задняя крышка корпуса
14. Шестигранный ключ
15. Болт с головкой с прорезью
16. Кронштейн угловой линейки
17. Направляющий штырь
18. Корпус
19. Наружная прижимная пластина
20. Внутренняя прижимная пластина

ПРИМЕЧАНИЕ:

Аккумулятор и зарядное устройство продаются отдельно

Toua.ru